



@ VITARA



Premagajte svoje omejitve. Pojdite dlje in raziskujte. Odkrijte svobodo pravega športnega terenca s štirikolesnim pogonom. e VITARA z električnim pogonom brez emisij postavlja nove standarde za naslednjo generacijo športnih terencev. e VITARA in vi – skupaj prek meja znanega.

Ne oklevajte



Ne oklevajte pojdite naprej

Moč, doseg in varnost za več užitka in praktičnosti

e VITARA predstavlja popolnoma nov električni pogonski sklop, zasnovan za optimalno vozno zmogljivost športnega terenca in popolno brezskrbnost, ki jo zagotavlja dejstvo, da vozilo ne proizvaja emisij. Kolesa poganja E-os, niz izjemno učinkovitih električnih pogonskih enot, ki so kompaktni in zmogljivi ob enem. Različica z dvokolesnim pogonom ima eno pogonsko enoto E-os na sprednji osi, različica s štirikolesnim pogonom pa ima dodatno enoto na zadnji osi. E-os poganja litij-železo-fosfatna baterija. Baterija je zasnovana za stabilno in zanesljivo delovanje ter vključuje napredne sisteme toplotnega upravljanja in vrsto vgrajenih zaščit proti pregrevanju in kratkemu stiku, kot so tekočinsko hlajenje, posamezne baterijske celice v ločenih komorah ter stalno nadziranje napetosti baterije. Polnjenje je zasnovano tako, da je kar se da enostavno, hitro in priročno, z aplikacijo SUZUKI CONNECT pa lahko do obvestil, nastavitvev in posodobitev stanja polnjenja dostopate kar prek pametnega telefona. S hitrim polnjenjem se e VITARA do 80 % zmogljivosti napolni v samo 45 minutah.*

*Na podlagi lastnega testiranja pri sobni temperaturi za razvojne namene, z naslednjimi cilji:
 · Polnjenje DC – hitro: 45 minut (od 10 do 80 %)
 · Polnjenje AC – 11 kW, 3-fazno:
 [baterija z 61 kWh] 5,5 ure (od 10 do 100 %)
 [baterija z 49 kWh] 4,5 ure (od 10 do 100 %)
 · Polnjenje AC – 7 kW, 1-fazno:
 [baterija z 61 kWh] 9 ur (od 10 do 100 %)
 [baterija z 49 kWh] 6,5 ure (od 10 do 100 %)
 Dejanski čas polnjenja se razlikuje in je odvisen od več dejavnikov, vključno s temperaturo okolice in temperaturo, stanjem in starostjo baterije.
 Čas polnjenja se podaljša v hladnem vremenu ali ob aktivaciji varnostnih mehanizmov baterije.

1 Načini vožnje

e VITARA ponuja tri načine vožnje, katerih izbira je povsem enostavna. Način ECO poveča doseg z uravnavanjem porabe energije klimatske naprave in odzivnosti stopalke za plin. Običajni način zagotavlja optimalno moč za vsakodnevno vožnjo, športni pa hitrejši odziv na pritisk stopalke za plin za bolj dinamično vožnjo.

Funkcije, povezane z načini vožnje, je mogoče upravljati s stikali na sprednji konzoli ali prek večpredstavnostnega zaslona. To vključuje stikala za vklop in izklop načina za sneg pri modelih z dvokolesnim pogonom ter samodejnega načina ali načina za terensko vožnjo pri modelih s štirikolesnim pogonom.

2 Platforma HEARTECT-e

HEARTECT-e je nova platforma, razvita izključno za električna vozila. Čeprav temelji na zasnovi obstoječe platforme HEARTECT, omogoča vgradnjo velikega baterijskega sklopa. Ta je uporabljen kot del nosilne strukture, kar zagotavlja majhno maso in visoko togost, ter nameščen pod tlemi, po zaslugi česar se vozilo ponaša z nizkim težiščem in izjemno stabilnostjo. Ker je ogrodje zasnovano posebej za električni pogon, e VITARA dosega najmanjši polmer obračalnega kroga 5,2 m, in to tudi ob nameščenih 19-palčnih pnevmatikah*.

* Samo pri paketu opreme ELEGANCE

3 Vzmetenje in zavore

Spredaj vzmetna noga MacPherson povečuje udobje med vožnjo in odzivnost krmiljenja ter zmanjšuje hrup in tresljaje, zadaj pa večvodilno vzmetenje zagotavlja stabilnost in udobje med vožnjo. Konstrukcija z visoko togostjo pomaga izboljšati stik pnevmatik s podlago, daljši hod vzmetenja pa poveča udobje potnikov na zadnjih sedežih pri vožnji po neravnem terenu. 18-palčne prezračevane kolutne zavore na vseh štirih kolesih zagotavljajo zanesljivo zaviranje.

4 Izolacija hrupa in tresljajev

Odsotnost hrupa motorja je opazna takoj, vožnja pa je še toliko prijetnejša po zaslugi ukrepov za zmanjšanje drugih virov hrupa v kabini. Ti vključujejo vgradnjo ohišja baterije kot togega strukturnega elementa v spodnji del vozila za zmanjšanje hrupa s ceste, uporabo zvočnoizolacijskih pregrad in izoliranih stekel za zmanjšanje hrupa vetra ter izolacijo hrupa in tresljajev E-osi za zmanjšanje neprijetnega visokofrekvenčnega hrupa.

Sprednja E-os

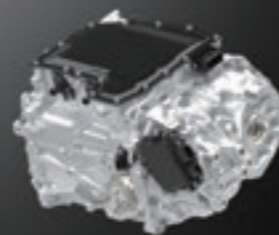

Zadnja E-os

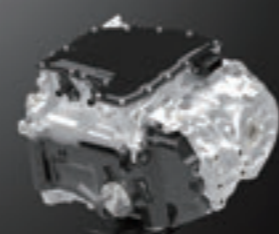

ALLGRIP^e

e VITARA temelji na Suzukijevi lastni tehnologiji štirikolesnega pogona ALLGRIP, prilagojeni za uporabo v električnih vozilih. ALLGRIP-e je elektronsko nadzorovan štirikolesni pogon z dvema motorjema, ki vam omogoča še svobodnejše raziskovanje narave in v celoti uresničiti vašo strast do pustolovščin. Z dvema motorjema, katerih največji navor je več kot 1,5-krat večji kot pri konfiguraciji z dvokolesnim pogonom, še poveča užitek v resnično dinamični vožnji. Poleg tega ALLGRIP-e omogoča neodvisen nadzor nad sprednjo in zadnjo pogonsko enoto E-osi, kar vam vliva samozavest in vam omogoča popoln nadzor pri vožnji po zahtevnih podlagah in v slabih vremenskih razmerah. Na ovinkastih cestah ali razgibanem terenu in v močnem dežju ali snegu način za terensko vožnjo in samodejni način sistema ALLGRIP-e izboljšata vozne zmogljivosti in stabilnost ter tako poskrbita za večjo brezskrbnost in užitek v vožnji.

1 Načini štirikolesnega pogona

Načini štirikolesnega pogona sistema ALLGRIP-e izkoriščajo hiter odziv elektromotorjev za pomoč pri pospeševanju z natančnim nadzorom porazdelitve navora med sprednji in zadnji kolesi. Za lažje pospeševanje na spolzkih podlagah sistem samodejno optimizira navor, da izravna zdrs sprednjih ali zadnjih koles.

SAMODEJNI NAČIN

Samodejni način zagotavlja odlično vodljivost in stabilnost na neravnih cestah, saj samodejno prilagaja porazdelitev navora med sprednji in zadnji kolesi glede na trenutne razmere na cesti.

NAČIN ZA TERENSKO VOŽNJO

Če med vožnjo v načinu za terensko vožnjo eno od koles zdrsne, se sila zaviranja prenese na to kolo, delna samodejna zapora diferenciala pa na nasprotno kolo prenese več navora kot v samodejnem načinu. To omogoča lažje speljevanje na spolzkih površinah, kjer bi sicer lahko obtičali.

2 Pomoč pri speljevanju v klanec

Pri speljevanju v klanec sistem za približno dve sekundi prepreči vzvratno pomikanje vozila, da ima voznik dovolj časa, da prestavi nogo z zavore na stopalko za plin.

3 Nadzor spusta po klanecu

Pri strmih spustih sistem po potrebi samodejno zavira in tako ohranja konstantno hitrost, da se lahko v celoti osredotočite na krmiljenje in izogibanje oviram.

4 Aktivni nadzor zavijanja

Sistem se vklopi, še preden pride do zdrsa pnevmatik, da prepreči podkrmiljenje pri pospeševanju v ovinku, in izboljšuje natančnost ter stabilnost zavijanja, saj v ovinkih zavira le notranji kolesi.

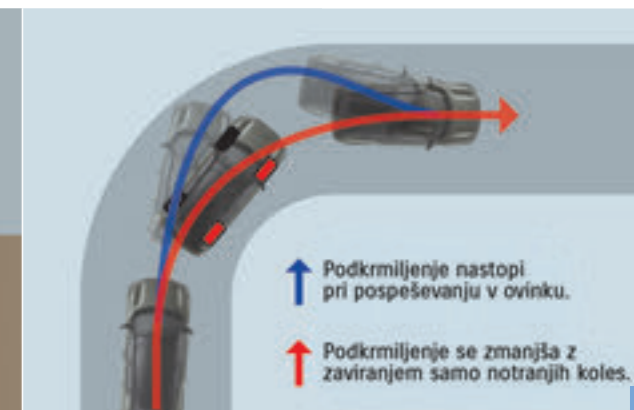
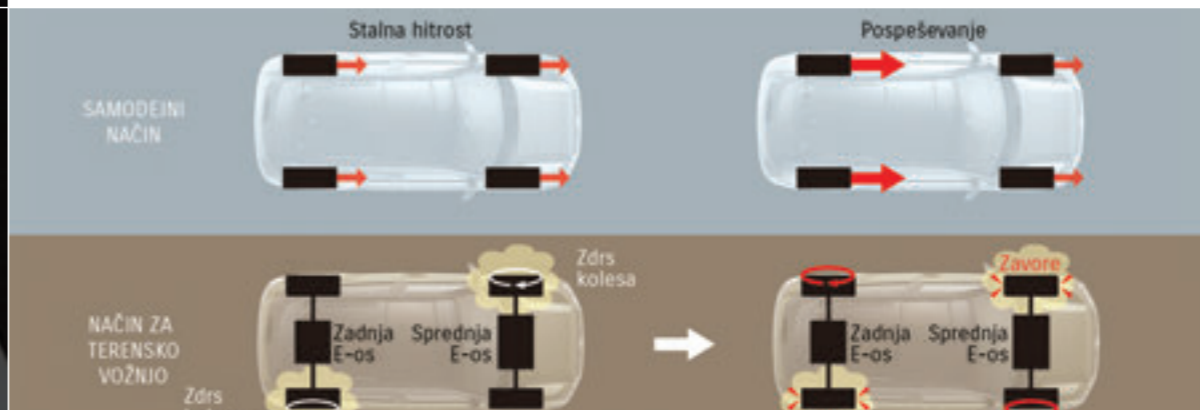
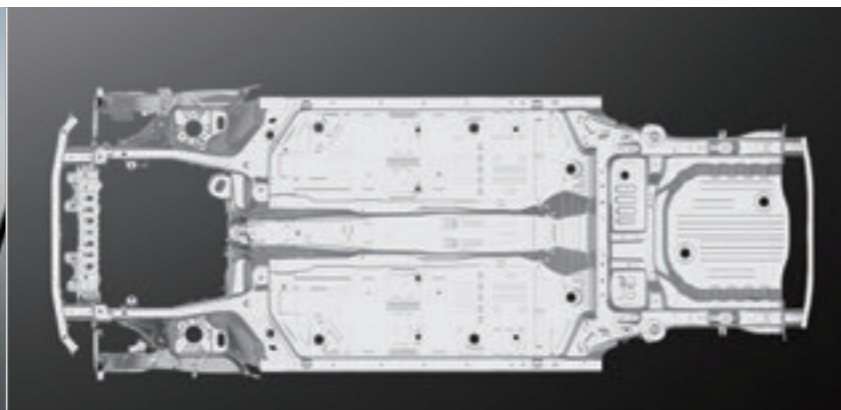
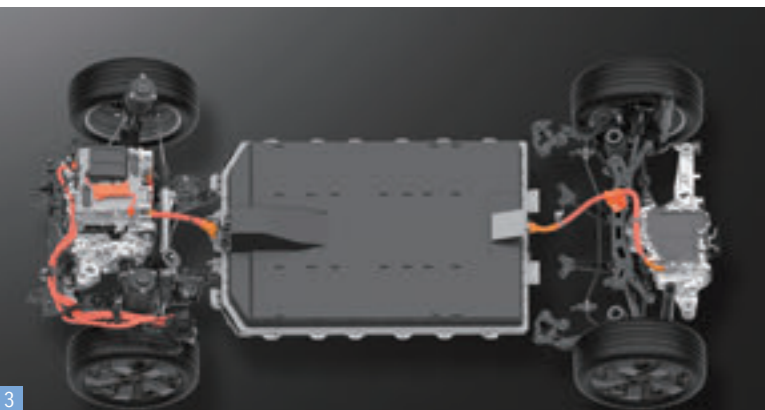

Koncept oblikovanja

Vsi vidiki drznega oblikovanja temeljijo na konceptni podobi hladne "kovinske zveri", ustvarjene kot motiv za e VITARO. Ta odraža njeno visokotehnološko naravo naprednega električnega vozila ter moč in zmogljivosti športnega terenca s štirikolesnim pogonom, ki je pripravljen na vsako pustolovščino. Edinstvena silhueta karoserije se poigrava z dolgo medosno razdaljo in pnevmatikami velikega premera na vsakem vogalu, kar ustvarja napadalno, nizko držo in poudarja dolgo, prostorno kabino.

Kot izraz športnoterenskega značaja vozila se masivni pokrov motorja dviga proti pokončnemu vetrobranskemu steklu, blatniki in ramena pa so izrazito razširjeni, da poudarijo mišičasto strukturo. Poligonalna struktura karoserije in izklesana oblika dajeta e VITARI zmogljiv, napreden videz, ki dinamično odraža njegovo identiteto električnega vozila in športnega terenca obenem.

1 Značilna tritočkovna matrika luči

Sprednje in zadnje luči tvorijo značilno tritočkovno matriko, sestavljeno iz treh svetlobnih elementov, ki se zaradi edinstvenih oblik povezujejo in ustvarjajo izrazit visokotehnološki videz. Matrika vključuje podrobnosti visoke ločljivosti, s katerimi želi pri opazovalcu vzbuditi čustven odziv. Leva in desna luč sta povezani v enotno vodoravno linijo, ki poteka po celotni širini sprednjega in zadnjega dela in pogled naravno usmeri proti oznaki Suzuki na sredini.

2 Platišča iz lahke kovine

e VITARA je opremljena z velikimi* platišči iz lahke kovine, ki imajo novo zasnovo s širokimi kraki in povsem novim okrasnim elementom iz smole.

Zaradi majhne mase in izboljšane aerodinamične učinkovitosti velika platišča vozilu dodajo videz moči in elegancje.

* izjemna 19-palčna lita platišča pri paketu opreme ELEGANCE in 18-palčna strojno obdelana platišča pri paketu opreme COMFORT.

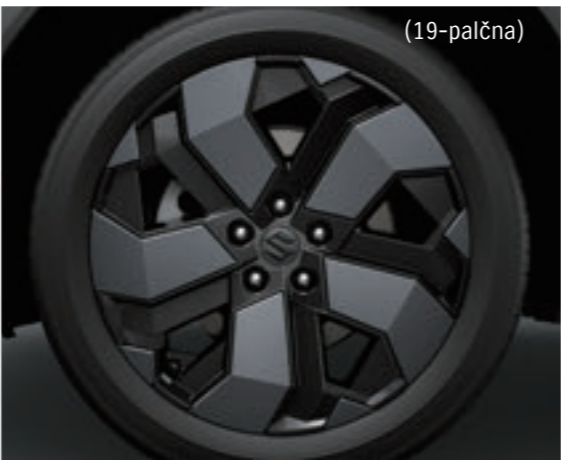
**Tehnološka dovršenost in pustolovski značaj**

Notranjost v skladu z zunanjim oblikovanjem odraža dvojni značaj e VITARE, ki združuje visokotehnološko naravo električnega vozila in pustolovsko zmogljivost športnega terenca. Tehnološko dovršenost izražajo elementi, kot so integrirani zaslon, lebdeča sredinska konzola, ambientna osvetlitev in edinstvena oblika volana. Pustolovski duh in pristne zmogljivosti športnega terenca s štirikolesnim pogonom pa se izražajo skozi zasnovo sredinskega pasu armaturne plošče, mogočno dvignjeno konzolo, štiri reže klimatske naprave ter športna sprednja sedeža, ki se tesno prilagata telesu.

1 Lebdeča sredinska konzola

Edinstvena lebdeča sredinska konzola z izbirnikom za način vožnje "shift-by-wire", nameščenim na njenem vrhu, ne izraža le visokotehnološke zasnove, temveč omogoča tudi hiter dostop do funkcij, kot so način za sneg (dvokolesni pogon), samodejni način (štirikolesni pogon), način za terensko vožnjo (štirikolesni pogon), način vožnje z eno stopalko, nadzor spusta po klancu in električna parkirna zavora.

2 Ambientna osvetlitev

e VITARA ima novo ambientno osvetlitev, ki posredno osvetljuje tridimenzionalni tekstuirani vzorec osrednjega predala konzole in obloge sprednjih vrat. Izbirate lahko med 12 različnimi barvami osvetlitve in 7 stopnjami zatemnitve, kar omogoča popolno prilagoditev vašemu razpoloženju in trenutnim potrebam.

**3 Volan**

Volan ima novo kvadratasto-okroglo obliko z dvema krakoma, ki se odlično ujema z vodoravno zasnovo armaturne plošče. Njegove značilnosti vključujejo rahlo sploščen zgornji del, ki omogoča jasn pogled na prikaz merilnikov in cesto pred vami, ter rahlo sploščen spodnji del, ki olajša vstopanje in izstopanje iz voznikovega sedeža.

4 Elektronska parkirna zavora

Električno parkirno zavoro je mogoče vklopiti ali sprostiti z dotikom stikala na lebdeči sredinski konzoli, kar odpravlja skrbi glede neustrezne aktivacije zavore pri parkiranju in preprečuje možnost, da bi po speljevanju ostala delno aktivirana.

5 Zadrževanje vozila na mestu

Funkcija zadrževanja vozila na mestu preprečuje nenamerno pomikanje vozila naprej, ko ustavite pri semaforju ali v gostem prometu. Ob aktivaciji funkcije s pritiskom stikala HOLD na lebdeči sredinski konzoli e VITARA ostane na mestu, tudi če nogo umaknete z zavorne stopalke.

Pustolovščina je tik pred vami

Veliki, pregledni zasloni in intuitivni upravljalni elementi poskrbijo za dodatno navdušenje in udobje na vsaki pustolovščini. Vse informacije, ki jih potrebujete, imate na dlani in vse zelene funkcije na doseg roke. Vse to dopolnjuje zvočni sistem Infinity, ki kabino napolni z jasnim zvokom vrhunske kakovosti, ki se popolno ujema z dinamičnim duhom vaše vožnje.

1 Vgrajeni zaslon

e VITARA ima nov vgrajeni zaslon, ki združuje prikaz merilnikov in infotainment sistema v enotni sklop. Vgrajeni zaslon vključuje tudi gumba za prilagajanje prikaza, klimatske naprave in drugih funkcij, kar omogoča intuitivno upravljanje.

Prikaz merilnikov

Ta 10,25-palčni zaslon omogoča izbiro med tremi prilagodljivimi postavitevami, za popolno prilagoditev vašim željam. Poleg tega ima fiksno območje za prikaz merilnikov, informacij o vožnji in opozoril ter dve preklopni območji za prikaz vsebine s sredinskega zaslona. Preklopno vsebino lahko spremenite s pritiskom gumba INFO na volanu.

Sredinski zaslon

10,1-palčni barvni osrednji zaslon LCD omogoča povezanost s pametnim telefonom prek USB in WiFi®. Zavihki na levi in desni strani prilagodljivega zaslona omogočajo hiter in intuitiven dostop do številnih funkcij, vključno z navigacijo GPS, upravljanjem klimatske naprave, nastavitvami električnega vozila in polnjenja, nadzorom tlaka v pnevmatikah in funkcijami za pomoč pri vožnji.

Zvočni sistem Infinity

Različica ELEGANCE je opremljena z zvočnim sistemom Infinity, ki ga sestavlja osem visokozmogljivih zvočnikov, nizkotonec in ojačevalnik. Za natančno prilagajanje reprodukcije zvoka skrbi zmogljiv digitalni signalni procesor, ki je vgrajen v ojačevalnik. Sistem uporablja številne tehnološke rešitve, prvotno razvite za vrhunske domače zvočne sisteme Infinity, kar omogoča polni izraz glasbe vseh žanrov.



Prikaz merilnikov

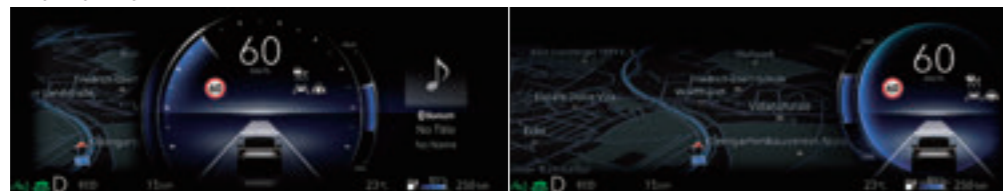

Sredinski zaslon

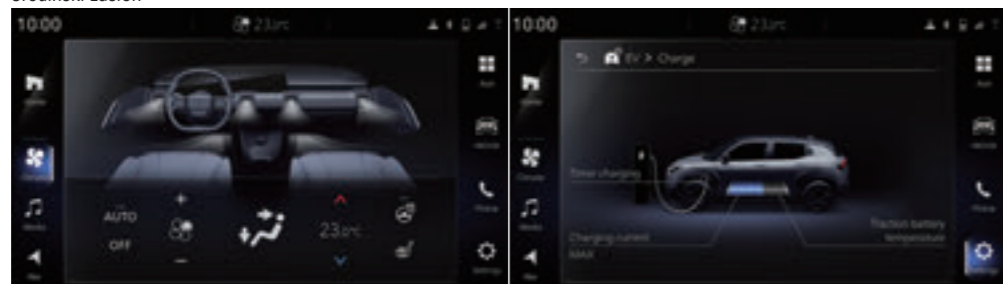

Works with Apple CarPlay

Apple CarPlay se poveže s pametnim telefonom iPhone in funkcijo Siri ter vozniku pomaga pri iskanju poti, klicanju, predvajanju glasbe ter pošiljanju in prejemanju sporočil prek glasovnih ukazov ali prek multimedijske naprave z zaslonom na dotik.

Works with Android Auto

Android Auto™ omogoča uporabo glasovnih ukazov za pošiljanje sporočil, pridobivanje navodil za pot, upravljanje medijev in izvajanje drugih dejanj. Enostavno recite »Hey, Google« ali pritisnite in zadržite gumb za glasovni nadzor na volanskem obroču.

*Apple CarPlay je podprt v državah, navedenih na naslednji povezavi: <https://www.apple.com/ios/feature-availability/#applecarplay-applecarplay> Za več podrobnosti, vključno z modeli iPhone in različicami iOS, združljivimi s sistemom Apple CarPlay, glejte: <https://www.apple.com/ios/carplay/>
*Brezžična uporaba sistema Android Auto zahteva združljiv telefon z operacijskim sistemom Android 11.0+ in ustrezen aktiven podatkovni paket. Združljivost preverite na g.co/androidauto/requirements. Nekatere funkcije in naprave morda niso na voljo v vseh državah. Odrvisno od razpoložljivosti.
*Apple, Apple CarPlay, iPhone in Siri so blagovne znamke družbe Apple Inc., registrirane v ZDA in drugih državah.
*Google, Android, Android Auto, YouTube Music in druge znamke so blagovne znamke družbe Google LLC.
*Bluetooth je zaščitena blagovna znamka družbe Bluetooth SIG, Inc.
*Wi-Fi je zaščitena blagovna znamka družbe Wi-Fi Alliance®.

2 360-stopinjska kamera

Kamere, nameščene spredaj in zadaj ter na obeh zunanjih ogledalih, olajšajo parkiranje, saj omogočajo jasen pregled nad ovirami pred in za vozilom. Sistem lahko slike vseh štirih kamer združi in prikaže pogled na neposredno okolico v vse smeri.

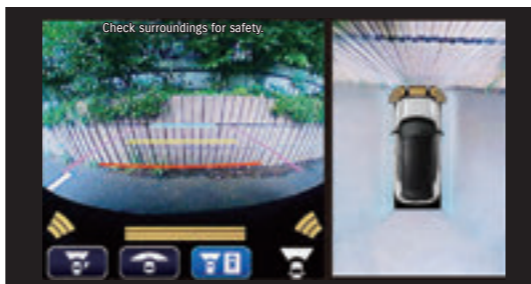

Samodejno preklapljanje prikaza sprednjega sonarja

1 Prtljažni prostor

Prtljažni prostor je dovolj velik in prilagodljiv, da zagotavlja prostor, ki ga potrebujete tako za vsakodnevno uporabo kot prosti čas. Če zadnje sedeže pomaknete povsem naprej, je na voljo 310 l* prtljažnega prostora, če jih pomaknete povsem nazaj pa 244 l*. Prag zadnjih vrat je nizek, kar olajša natovarjanje in raztovarjanje.

*Navedene zmogljivosti veljajo za paket opreme COMFORT, izmerjene so interno po metodi VDA.

2 Brezžični polnilnik¹

Polnilnik QITM², vgrajen v sprednji del sredinske talne konzole, omogoča enostavno brezžično polnjenje pametnega telefona.

¹ Na voljo samo v paketu opreme ELEGANCE
² Qi in znak Qi sta blagovni znamki združenja Wireless Power Consortium (WPC).

3 Dvojno držalo za pijačo spredaj

Par držal za pijačo na sprednjem delu lebdeče sredinske konzole je zlahka dosegljivih vozniku in sovozniku.

4 Sredinski predal

Priročen predal pod zgornjo ploščo sredinske konzole ima ambientno osvetlitev, bogato teksturirano površino in je idealen za shranjevanje manjših predmetov, ki jih želite imeti pri roki.

5 Napajanje prek dodatne vtičnice in USB spredaj

Dva vhoda USB (tipa A in tipa C) ter dodatna vtičnica (12 V/120 W) na sprednjem delu sredinskega predala zagotavljajo dodatne možnosti za polnjenje naprav, ki jih želite vzeti s seboj.

6 Naslon za roke spredaj

Ergonomsko oblikovan sprednji naslon za roke je dovolj dolg, da zagotavlja udobje potnikom najrazličnejših telesnih tipov.

7 Napajanje zadaj

Dva vhoda USB (tipa A in tipa C) omogočata polnjenje mobilnih naprav potnikom na zadnjih sedežih. Pod vhodoma je nameščen tudi predal za pametni telefon.

8 Naslon za roke zadaj

Sredinski del naslonjala zadnje klopi je mogoče preklopiti naprej in ga spremeniti v naslon za roke z dvema držaloma za pijačo (po 600 ml).





U D O B J E

Za samozavestnejšo in bolj sproščeno vožnjo

1 Sprednja sedeža

Sprednja sedeža imata sodobno vzdolžno zasnovano in izklesan sredinski del, ki potnikom zagotavlja čvrst in udoben oprijem. Različica ELEGANCE je opremljena tudi z električno nastavljivim voznikovim sedežem z 10-smernim prilagajanjem, ki omogoča pomik sedeža naprej ali nazaj ter nastavitev nagiba sedežne blazine, višine sedeža, naklona naslonjala in ledvene opore.

2 Zadnji sedeži

Zadnji sedeži so izjemno udobni in funkcionalni ter jih je mogoče pomakniti naprej ali nazaj in tako povečati prostor za noge potnikov ali prtljažni prostor glede na potrebe.

3 Steklena streha

Lahka steklena streha z zložljivim senčnikom v celoti izkorišča svojo širino 804 mm in dolžino 489 mm, kar vožnji z e-VITARO doda občutek prostornosti in svobode.

Samo pri paketu opreme ELEGANCE

4 Ogrevanje zunanjih ogledal

Ogrevanje zunanjih ogledal, ki se samodejno aktivira ob vklopu odroševanja zadnjega stekla, pomaga preprečevati rošenje in nabiranje ledu.

 Samo za regije s hladnim podnebjem

5 Zadnji grelni zračniki

Par grelnih zračnikov zadaj povečuje udobje potnikov na zadnjih sedežih z dovajanjem zraka v zadnji del kabine.

 Samo za regije s hladnim podnebjem

6 Ogrevanje volana

Volan je ogrevan, kar pomaga ohraniti voznikove roke tople in povečuje udobje med vožnjo v hladnih dneh.

 Samo za regije s hladnim podnebjem

7 Odmrzovalnik v obliki črke L

Po zaslugi grelnega elementa, vgrajenega ob strani in na spodnjem delu vetrobranskega stekla, se na brisalcih ne nabirata led in sneg.

 Samo za regije s hladnim podnebjem

8 Ogrevanje sedežev

Grelniki, ki ogrevajo sedežne blazine in naslonjala voznikovega in sovoznikovega sedeža, omogočajo trislopijsko nastavitev temperature prek vgrajenega zaslona.

 Samo za regije s hladnim podnebjem





Sistem za samodejno zaviranje v sili z dvema senzorjema II (DSBS II)

Sistem uporablja milimetrski radarski senzor in monokularno kamero za zaznavanje vozil, motornih koles, koles* in pešcev pred vozilom. V primeru možnosti trka vas sistem opozori z zvočnimi in vizualnimi opozorili. Če se odzovete z nezadostno zavorno silo, se samodejno vklopi zavorna asistenca, ki pomaga upočasniti vozilo. Če se verjetnost trka še poveča, sistem samodejno poveča zavorno silo, da zmanjša naletno silo in ublaži škodo.

*Samo podnevi



Samodejno zaviranje po trku

Ko zavorni sistem od zračne blazine prejme signal, da je prišlo do trka, samodejno aktivira zavore in zavorne luči, da opozori bližnja vozila in pomaga preprečiti sekundarni trk.



Sistem za ohranjanje vozila na voznem pasu (LKA)

Ko je aktiviran aktivni tempomat za nadzor razdalje med vozili, LKA pomaga ohraniti vozilo na sredini voznega pasu, po katerem vozite. Če zazna, da se preveč približujete sosednjemu vozilu ali drugi oviri, zagotovi krmilno asistenco, ki pomaga ohraniti varno razdaljo.



Sistem za opozarjanje na zapuščanje voznega pasu (LDP)

LDP zazna označbe voznega pasu in predvideva smer vožnje. Če zaradi nezbranosti začnete zapuščati vozni pas, vas sistem opozori z vibriranjem volana ali zvočnim opozorilom. Če se na opozorilo ne odzovete, sistem zagotovi krmilno asistenco, ki vozilo usmeri nazaj na sredino voznega pasu.



Aktivni tempomat za nadzor razdalje med vozili (ACC)

ACC pomaga zmanjšati utrujenost voznika na dolgih vožnjah in pri vožnji v gostem prometu. Sistem s pomočjo radarja z milimetrskimi valovi in monokularne kamere meri razdaljo do vozila pred seboj in po potrebi pospešuje ali upočasnjuje, da ohrani nastavljeno varnostno razdaljo. (Izbirate lahko med štirimi nastavitvami razdalje.) Ko spredaj ni vozila, sistem ohranja hitrost, s katero ste vozili ob njegovem vklopu. ACC je mogoče povezati s sistemom za prepoznavanje prometnih znakov prek posebnih nastavitev za voznika. V tem primeru se nastavljena hitrost ACC samodejno prilagodi veljavnim omejitvam hitrosti.



Vožnja s stalno potovalno hitrostjo
Ko spredaj ni vozila, se ohranja nastavljena hitrost.

Upočasnjevanje in vožnja v koloni
Hitrost se ohranja ali zmanjšuje glede na hitrost vozila pred vami.

Pospeševanje
Če vozilo pred vami zapusti vozni pas in se pred vami odpre zadostna razdalja, vozilo samodejno ponovno pospeši do nastavljenega hitrosti.



Nadzor ustavljanja in speljevanja
Če se vozilo pred vami ustavi, upočasniti in se ustavi tudi e VITARA.

Zmanjševanje hitrosti v ovinku
Ob približevanju ovinku zmanjša in ohranja hitrost na ustrezni ravni, dokler ne zapeljete iz ovinka.

Zadrževanje vozila na mestu
S pritiskom na stopalko za plin ali z uporabo stikala na volanu se ponovno začne sledenje vozilu pred vami.



Podpora za menjavo voznega pasu
Ob premiku ročice smernika samodejno pomaga pri pospeševanju in upočasnjevanju za nemoteno prehitovanje in varno vključevanje na avtocesti.

Preprečevanje nevarnega prehitovanja
Zmanjša hitrost in jo prilagodi vozilu na prehitvalnem pasu, ki vozi počasneje.

Sistem za prepoznavanje prometnih znakov (TSR)

TSR zaznava prometne znake, vključno z znaki za omejitve hitrosti, in vas nanje opozarja z ikonami na prikazu merilnikov. Če prekoračite omejitve hitrosti, prikazano na zaznanem znaku, ikona utripa, če hitrosti ne zmanjšate, pa se oglasi še zvočno opozorilo.



Omejevalnik hitrosti

Z enim samim pritiskom na gumb lahko izberete, ali želite uporabljati omejitve hitrosti, ki jo nastavite sami, ali pa omejitve hitrosti, ki jo zazna sistem za prepoznavanje prometnih znakov.





Sistem za prilagajanje svetlobnega snopa dolgih luči (AHS)

AHS s pomočjo radarja z milimetrskimi valovi in monokularne kamere zaznava svetlost okolice in luči drugih vozil ter po potrebi prilagodi svetlost in doseg žarometov. Poleg tega sistem prilagaja svetilnost in kot osvetlitve dolgih luči glede na hitrost vozila ter na dobro osvetljenih območjih preklopi na kratke luči.

Samo pri paketu opreme ELEGANCE

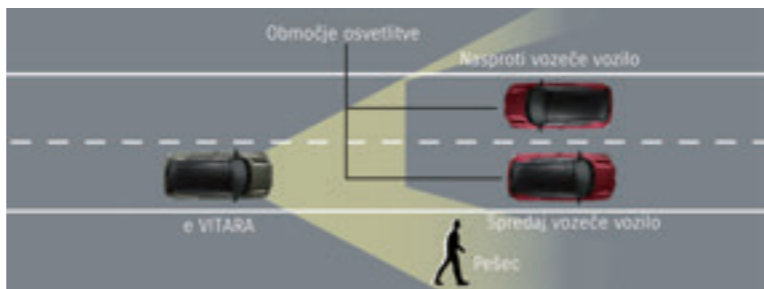

Sistem za samodejno zastiranje dolgih luči

Med vožnjo z vklopljenimi dolgimi lučmi žarometi samodejno preklopijo na kratke luči, ko zaznajo nasproti ali spredaj vozeče vozilo in ko vozite po dobro osvetljenem območju. Ko je cesta pred vami spet prosta oziroma okolica slabo osvetljena, se žarometi samodejno preklopijo nazaj na dolge luči. (Deluje samo pri hitrosti nad 40 km/h, kadar je ročica za upravljanje luči nastavljena na Auto.)

Samo pri paketu opreme COMFORT



Sistem zaznavanja vozil v mrtvem kotu (BSM)

BSM s pomočjo milimetrskih radarskih senzorjev v zadnjem odbijaču zaznava vozila, ki so v mrtvih kotih ali se približujejo. Ko sistem zazna vozilo, se na ustreznem zunanjem ogledalu prikaže opozorilna ikona. Če vklopite smernik na tej strani, se poleg utripajoče ikone oglasi še zvočno opozorilo.



Funkcija opozarjanja na prečni promet zadaj (RCTA)

RCTA je dodatna varnostna funkcija, ki s pomočjo senzorjev sistema BSM zaznava in opozarja na vozila, ki se približujejo z leve ali desne strani, ko vozilo vzvratno zapušča parkirni prostor ali drugo lokacijo.



Sistem za nadzor pozornosti voznika (DMS)

Kamera, nameščena na pokrovu volanskega droga, med vožnjo spremlja vaše oči in obraz. Če sistem zazna zaspanost, dremanje ali nepozornost, sproži zvočni signal in na prikazu merilnikov prikaže opozorilno sporočilo.

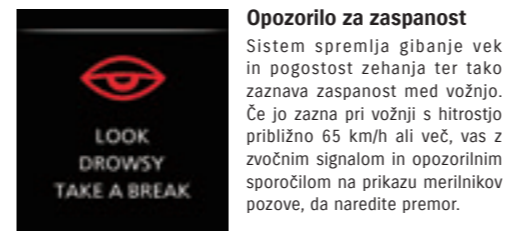

Opozorilo za zaspanost
Sistem spremlja gibanje vek in pogostost zehanja ter tako zaznava zaspanost med vožnjo. Če jo zazna pri vožnji s hitrostjo približno 65 km/h ali več, vas z zvočnim signalom in opozorilnim sporočilom na prikazu merilnikov pozove, da naredite premor.

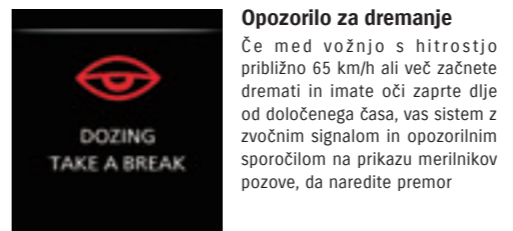

Opozorilo za dremanje
Če med vožnjo s hitrostjo približno 65 km/h ali več začnete dremati in imate oči zaprte dlje od določenega časa, vas sistem z zvočnim signalom in opozorilnim sporočilom na prikazu merilnikov pozove, da naredite premor.



Opozorilo za nepozorno vožnjo
Če med vožnjo s hitrostjo približno 20 km/h ali več pogled usmerite vstran za dlje od določenega časa, vas sistem opozori z zvočnim signalom in opozorilnim sporočilom na prikazu merilnikov.

eCall

V primeru močnega trka sistem eCall samodejno vzpostavi stik z interventnimi službami in jim pošlje sporočilo s trenutno lokacijo vozila in drugimi pomembnimi informacijami. Sistem se po trku samodejno aktivira prek vgrajenih senzorjev, lahko pa ga aktivirate tudi ročno in vzpostavite stik z interventnimi službami s pritiskom gumba SOS na stropni konzoli med senčnikom.



SUZUKI connect

SUZUKI CONNECT je nabor povezanih storitev, do katerih lahko dostopate na daljavo prek pametnega telefona in spremljate stanje svojega vozila ter upravljate nekatere njegove funkcije.

1 Informacije o bateriji

Z aplikacijo SUZUKI CONNECT lahko preverite raven napoljenosti baterije, preostali doseg ali povprečno porabo električne energije ter trenutno stanje polnjenja, doseženo raven napoljenosti in predvideni čas do konca polnjenja.



2 Obvestila o stanju napoljenosti

Prek aplikacije SUZUKI CONNECT prejmete obvestila o začetku, koncu ali nepričakovani prekinitvi polnjenja. To vam zagotavlja večjo brezskrbnost in omogoča, da po potrebi hitro ukrepate.

3 Obvestila o nizki ravni baterije

Aplikacija SUZUKI CONNECT vas opozori, ko raven napoljenosti baterije pade pod vrednost, ki ste jo nastavili, kar vam omogoča pravočasno ukrepanje in preprečevanje izpraznitve baterije.

4 Načrtovanje polnjenja

Nastavite lahko čas začetka in konca polnjenja ter določite ponavljajoče se umike, ki ustrezajo vašemu dnevnemu ritmu in vam omogočajo izkoristek nižjih cen električne energije.



4 Obvestila o nizki temperaturi / časovnik za vklop klimatske naprave / predkondicioniranje baterije

Prejmite obvestila, ko temperatura okolice pade pod -15 °C in je vaša e-VITARA parkirana, ter prek aplikacije SUZUKI CONNECT načrtujete delovanje klimatske naprave – s predkondicioniranjem baterije ali brez.



6 Načrtovanje poti

V aplikaciji SUZUKI CONNECT poiščite in nastavite cilje, prikažite pot na vgrajenem zaslonu vozila ter med vožnjo prejimate navigacijska navodila.

7 Prilaganje ozadja

Z aplikacijo SUZUKI CONNECT lahko izberete slike iz svojega pametnega telefona in jih nastavite kot ozadje vgrajenega zaslona vozila.

8 Hibridna navigacija

Dostopajte do lokalnih navigacijskih podatkov in navigacijskih podatkov v oblaku za prikaz zemljevidov, vremenskih posodobitev ter informacij o razpoložljivosti bližnjih polnilnih postaj in parkirišč. Seznam funkcij

| | Funkcija |
|--|--|
| Stanje vozila | Obvestila o opozorilni lučki |
| Obvestila o vzdrževanju/odpiklicu | Obvestila o rednem vzdrževanju in odpoklicih/servisnih ukrepih prek pametnega telefona |
| Varnostna obvestila | Varnostno opozorilo |
| Nadzor vklopa/izklopa | Geolokacija in vklop/izklop oddaljenih funkcij |
| Opozorila o geografski in časovni omejitvi | Zapuščanje/vstopanje na določeno območje Odsotnost ob določenem času |
| Obvestila o stanju | Vrata so ostala odklenjena Žarometi so ostali prižgani Varnostne luči so ostale prižgane |
| Zgodovina vožnje | Informacije o vožnji |
| Daljinjsko upravljanje | Daljinjsko upravljanje zaklepanja vrat Daljinjsko upravljanje klimatske naprave Daljinjsko upravljanje ogrevanja sedežev Daljinjsko upravljanje ogrevanja volanskega obroča |
| Iskalnik parkiranega vozila | Preverjanje lokacije parkiranega vozila Deljenje lokacije parkiranega vozila Vodenje do vozila |
| Funkcije električnega vozila | Obvestila o stanju napoljenosti Nastavitve načrtovanega polnjenja Informacije o bateriji Obvestila o nizki ravni baterije Obvestila o nizki temperaturi Časovnik za vklop klimatske naprave in načrtovanje predkondicioniranja baterije |
| Načrtovanje poti | Prikaz zemljevida poti v vozilu, povezan s pametnim telefonom |
| Ozadje | Pošiljanje slik iz pametnega telefona na vgrajeni zaslon vozila |
| Druge funkcije | Hibridna navigacija |

Glavne specifikacije in oprema

Paket serijske opreme COMFORT

PNEVMATIKE IN PLATIŠČA

- 225/55R18 & polirana platišča iz lahke litine
- Sistem za nadzor tlaka v pnevmatikah (TPMS)

VARNOST IN POMOČ PRI VOŽNJI

- ABS / EBD
- ESP**
- Električni servovoln (EPS)
- Elektronska parkirna zavora (EPB)
- Sistem za samodejno zaviranje v sili z dvema senzorjema II (DSBS II)
 - Trk od zadaj
 - Trk od spredaj
 - Trk pod kotom na križišču
 - Bočni trk na križišču
 - Pešec ponoči (ki hodi v isti smeri ali prečka cesto)
 - Vožnja v isti smeri
 - Prečkanje
 - Diagonalno približevanje
- Samodejno zaviranje po trku
- Signal za ustavitve v sili
- Sistem za ohranjanje vozila na voznem pasu (LKA)
- Sistem za opozarjanje na zapuščanje voznega pasu (LDP)
- Aktivni tempomat za nadzor razdalje med vozili (ACC)
- Sistem za prepoznavanje prometnih znakov (TSR)
- Omejevalnik hitrosti
- Sistem zaznavanja vozil v mrtvem kotu (BSM)
- Funkcija opozarjanja na prečni promet zadaj (RCTA)

- Sistem za nadzor pozornosti voznika (DMS)
 - Opozorilo za zaspanost
 - Opozorilo za dremanje
 - Opozorilo za nepozorno vožnjo
- eCall
- Kamera za vzvratno vožnjo
- Parkirna tipala spredaj in zadaj
- Pomoč pri speljevanju v klanec
- Način vožnje z eno stopalko
- Sistem vozila za zvočno opozarjanje (AVAS)
- Sistem za odklepanje vrat ob zaznavi trka
- Zračne blazine SRS
 - Dvojna sprednja
 - Spredaj ob strani
 - Zavese
 - Kolenska
- Sistem za deaktivacijo sovoznikove zračne blazine
- Varnostni pasovi
 - Spredaj: 3-točkovna varnostna pasova ELR z napenjalnikom, omejevalnikom natezne sile in nastavljivo višino diagonalnega dela
 - Zadaj: 3-točkovna varnostna pasova ELR z napenjalnikom in mejevalnikom natezne sile

(stranski x2)

- Opozorilnik za nepriete varnostne pasove (spredaj in zadaj) z opozorilno lučko in zvočnim alarmom
- Zaznavanje potnikov spredaj in zadaj
- Spodnja sidrišča ISOFIX - x2
- Sidrišča za zgornji pašček ISOFIX - x2
- Ojačitve vrat za zaščito pri bočnem trku

ZUNANJOST

- LED žarometi (LED)
 - Samodejni žarometi
 - Ročna nastavitve višine žarometov
 - Sistem za samodejno zastiranje dolgih luči
 - Osvetlitev poti do vozila in po izstopu iz vozila
- LED dnevne luči
- LED Meglenke zadaj
- LED smerniki - zunanja ogledala
- LED tretja zavorna luč
- Zunanja vzvratna ogledala
- Barva karoserije
 - Električno zapiranje (povezano z odklepanjem vozila brez ključa)

- Zunanje kljuge na vratih v barvi karoserije
- Sprednji in zadnji odbijač v barvi karoserije + črna
- Sprednja maska - klavirsko črna
- Obrobe kolesnih lokov - črna
- Okrasni element prtijažnika v barvi karoserije
- Zadnji spojler v barvi strehe
- Bočne letve - črna
- Elektromagnetno odpiranje prtijažnih vrat
- Staklo (sprednja vrata) - zeleno staklo z UV-zaščito
- Staklo (zadnja vrata) - zatemnjeno staklo
- Sprednje zeleno staklo z zvočno izolacijo, UV- in IR-zaščito
- Zadnje staklo
 - Zatemnjeno staklo
 - Sistem za odročevanje

- Brisalci
 - Spredaj: 2-stopenjski (nizka/visoka hitrost) + nastavljiva občutljivost + sistem za pranje
 - Zadaj: 1-stopenjski + intervalno brisanje + sistem za pranje
- Samodejni brisalec (tipalo za dež)

- KRMILJENJE IN ARMATURNI PLOŠČA Z INSTRUMENTI
- Vgrajeni zaslon
 - 10,25-palčni prikaz merilnikov in 10,1-palčni osrednji zaslon
 - Navigacija
 - Apple CarPlay
 - Android Auto
 - Bluetooth***

- Navodila za funkcije pomoči pri vožnji
- Nastavitve vozila
- Nastavitve urnika polnjenja
- Ura
- Zunanja temperatura
- Upravljanje osvetlitve
- Dvokraki volan
 - Umetno usnje
 - Nastavitve po višini in globini
- Opozorilnik
 - Informacijski zaslon
 - Opozorilni zvočni signal za izklop luči
 - Opozorilo o nizki napoljenosti baterije
 - Opozorilni zvočni signal za izklop
 - Opozorilna lučka za odprta vrata
 - Opozorilnik za parkirno zavoro
 - Opozorilna lučka za tlak v pnevmatikah

- Stikalo za način vožnje: ECO -> OBIČAJNI -> ŠPORTNI
- Stikalo za način vožnje z eno stopalko
- Stikalo za način za sneg

AVDIOSISTEM

- Zvočnik
 - Vrata (sprednja in zadnja)
- Radio - AM/FM in DAB

UDOBJE

- Dodatna 12-voltna vtičnica na sredinski konzoli
- Vhod USB
 - Spredaj: Tip A za vgrajeni zaslon, tip C za polnjenje
 - Zadaj: Tip A in tip C za polnjenje
- Samodejna klimatska naprava
 - Filter za cvetni prah
- Sistem Kessy za zaklepanje in zagon motorja brez ključa
 - Električno zaklepanje vrat
 - Odklepanje vozila brez ključa
 - Zagon vozila brez ključa
- SUZUKI CONNECT - Zahtevana je aplikacija za pametni telefon

NOTRANJOST

- Osvetlitev (LED)
 - Sredinska luč (3 položaji)
 - Osvetlitev predala na sovoznikovi strani
 - Luči za prostor za noge (spredaj)
 - Osvetlitev prtijažnega prostora
 - Ambientna osvetlitev (12 barv)
- Sedežno oblaženje Comfort
- Sprednji sedeži
 - Pomikanje in nastavitve naklona sedežev (voznikov in sovoznikov)
 - Nastavitve višine sedeža (samo voznikov)
 - Žep na hrbtni strani naslonjala sedeža (samo

- sovoznikov)
 - Vzglavnik
- Zadnji sedeži
 - Naslonjalo zadnje klopi, deljivo v razmerju 4:2:4 (posamično zložljivo)
 - Pomikanje sedežev (s ploščo za prilagoditev prtijažnega prostora)
 - Nastavljiv naklona naslonjala
 - Sredinski naslon za roke zadaj (z dvema držaloma za pijačo)
 - Vzglavnika (stranska), sedlast vzglavnik (sredinski)

- Tepih - Talne preproge
- Vzratno ogledalo s samodejno funkcijo zatemnitve
- Senčnika s kozmetičnim ogledalom in držalom za kartice*
- Sredinska konzola
 - Držalo za pijačo x2
 - Sredinski predal z naslonom za roke
 - Sredinski predal
 - Sovoznikov predal
- Žepi za shranjevanje v sprednjih vratih
- Ročaji za pomoč pri vstopanju/izstopanju - sovoznikov in zadnja
- Držala za plastenke: spredaj x2, zadaj x2
- Obešala za suknjiče: zadaj x2
- Prtijažni prostor
 - Spodnji prtijažni predal
 - Obešalo za nakupovalne vrečke x1
- Opora za nogo

- VARNOST
- Cilindrična ključavnica - samo voznikova vrata
- Centralno zaklepanje vrat - stikalo na voznikovi strani
- Daljinjsko zaklepanje vrat - s funkcijo povratnega odziva prek varnostnih utripalk in zunanjega zvočnega signala
- Elektronska blokada motorja
- Varnostno opozorilo
 - Lučka
 - Vrata in pokrov motorja

- POLNJEJE BATERIJE
- Zunanje polnjenje
 - Vhod za polnjenje AC Tip 2 (3-fazno)
 - Vhod za polnjenje DC CCS2
- Vhod za polnjenje z lučko na pokrovu za polnjenje (indikatorska lučka: zelena, lučka na pokrovu: bela)

- Ojačevalce zvoka
- Brežični polnilnik za mobilne naprave

NOTRANJOST

- Električno nastavljiv voznikov sedež z 10-smernim prilagajanjem
- Ledvena opora voznikovega sedeža
- Nagib voznikove sedežne blazine
- Polica prtijažnega prostora
- Sedežno oblaženje Elegance

Paket serijske opreme PREMIUM

Dodatno k paketu serijske opreme Comfort:

- VARNOST IN POMOČ PRI VOŽNJI
- ALLGRIP-e (samo 4WD)
- Nadzor spusta po klancu (samo 4WD)

ZUNANJOST

- Ogrevanje ogledal
- UDOBJE
- Ogrevanje volana
- Zadnji grelni zračniki
- Ogrevano vetrobransko steklo v obliki črke L
- Ogrevana sprednja sedeža

NOTRANJOST

- Sedežno oblaženje Premium

Paket serijske opreme ELEGANCE

Dodatno k paketu serijske opreme Premium:

- PNEVMATIKE IN PLATIŠČA
- 225/50R19 in izjemna lita platišča iz lahke kovine

ZUNANJOST

- LED Meglenke spredaj in zadaj
- Sistem za prilagajanje svetlobnega snopa dolgih luči (AHS)
- Panoramska streha s senčnikom

AVDIOSISTEM

- Vrhunski avdio sistem Infinity by Harman
- Zvočniki v vratih spredaj in zadaj
- Nikotonec (subwoofer)
- Ojačevalce zvoka

UDOBJE

- Brežični polnilnik za mobilne naprave

NOTRANJOST

- Električno nastavljiv voznikov sedež z 10-smernim prilagajanjem
- Ledvena opora voznikovega sedeža
- Nagib voznikove sedežne blazine
- Polica prtijažnega prostora
- Sedežno oblaženje Elegance

Serijska in dodatna oprema, ki je na voljo, se lahko po posameznih trgih razlikuje. Za več informacij se obrnite na trgovce, saj se lahko tehnični podatki in ilustracije nanašajo na modele, ki niso na voljo v vaši državi. Družba SUZUKI MOTOR CORPORATION si pridržuje pravico do spremembe cen, barv, materialov, opreme, tehničnih podatkov in modelov ter do ukinitev modelov brez predhodne najave.

Vse fotografije v tej brošuri so bile posnete z ustreznim dovoljenjem. Fotografije vozil brez registrskih tablic na javnih cestah so prilagojene fotografije.

Suzuki Motor Corporation

300 Takatsuka-cho, Chuo-ku, Hamamatsu-shi, Shizuoka 432-8611 JAPONSKAwww.globalsuzuki.com

PREGLED SPECIFIKACIJ IN OPREME e VITARE (E)
99999-8B01-1-803 2508

Paleta modelov

ELEGANCE



COMFORT & PREMIUM



Barve zunanosti in notranjosti

Enobarvna izvedba



Podeželska zelena biserna

Nebeška modra biserna



Arktična bela biserna

Čudovita srebrna biserna



Veličastna siva biserna

Modrikasta črna

Dvobarvna izvedba



Podeželska zelena biserna
x Modrikasta črna biserna

Razkošna rdeča biserna
x Modrikasta črna biserna



Arktična bela biserna
x Modrikasta črna biserna

Čudovita srebrna biserna
x Modrikasta črna biserna



Veličastna siva biserna
x Modrikasta črna biserna

| | Barva karoserije | Barva strehe | Barva notranjosti | Material notranjosti | Paket opreme | |
|---|-----------------------------------|-------------------|-------------------|------------------------|--------------------|----------|
| | | | | | COMFORT in PREMIUM | ELEGANCE |
| Evropa in Izrael / Kombinacija zunanosti in notranjosti | Podeželska zelena biserna | Enobarvna izvedba | Črna | Tkanina | ● | |
| | Nebeška modra biserna | | | | ● | |
| | Čudovita srebrna biserna | | | | ● | |
| | Veličastna siva biserna | | | | ● | |
| | Veličastna siva biserna | | | | ● | |
| | Modrikasta črna biserna | Enobarvna izvedba | Črna x rjava | Umetno usnje + tkanina | ● | ● |
| | Podeželska zelena biserna | | | | ● | ● |
| | Nebeška modra biserna | | | | ● | ● |
| | Arktična bela biserna | | | | ● | ● |
| | Čudovita srebrna biserna | | | | ● | ● |
| Veličastna siva biserna | Dvobarvna Modrikasta črna biserna | Črna x rjava | Črna | ● | ● | |
| Modrikasta črna biserna | | | | ● | ● | |
| Podeželska zelena biserna | | | | ● | ● | |
| Razkošna rdeča biserna | | | | ● | ● | |
| Arktična bela biserna | | | | ● | ● | |
| Čudovita srebrna biserna | Črna | Črna x rjava | Črna | ● | ● | |
| Veličastna siva biserna | | | | ● | ● | |

Rjava notranjost



Črna notranjost



Dimenzije

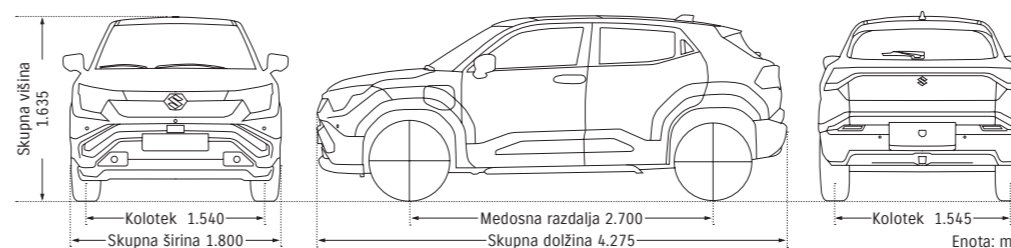

Glavne specifikacije

| | | | | | |
|-------------------------------------|---|--|-------------|-------------|-----|
| Število vrat | 5 | | | | |
| Pogonski sklop | EV | | | | |
| Zmogljivost baterije | kWh | 49 | 61 | | |
| Pogonski sistem | 2WD | 2WD | 4WD | | |
| DIMENZIJE | | | | | |
| Skupna dolžina | mm | 4.275 | | | |
| Skupna širina | mm | 1.800 | | | |
| Skupna višina | mm | 1.635 | | | |
| Medosna razdalja | mm | 2.700 | | | |
| Kolotek | Spredaj | mm | 1.540 | | |
| | Zadaj | mm | 1.545 | | |
| Najmanjši polmer obračalnega kroga | m | 5,2 | | | |
| Najmanjša oddaljenost od tal | mm | 180 | | | |
| ZMOGLJIVOST | | | | | |
| Število sedežev | oseb | 5 | | | |
| Prostornina prtljažnega prostora | Dvignjeno naslonjalo zadnjih sedežev (metoda VDA) litrov | 306 Elegance, 310 (Premium in Comfort) | | | |
| ELEKTROMOTOR | | | | | |
| Največja moč | Skupaj | kW | 106 | 128 | 135 |
| | Sprednji elektromotor | kW | 106 | 128 | 128 |
| | Zadnji elektromotor | kW | - | - | 48 |
| Največji navor | Skupaj | N·m | 193 | 193 | 307 |
| | Sprednji elektromotor | N·m | 193 | 193 | 193 |
| | Zadnji elektromotor | N·m | - | - | 114 |
| MENJALNIK | | | | | |
| Vrsta | Enostopenjski | | | | |
| ŠASIJA | | | | | |
| Krmilni sistem | Volanski mehanizem z zobato letvijo | | | | |
| Zavore | Spredaj | Hlajeni diski | | | |
| | Zadaj | Hlajeni diski | | | |
| VZMETENJE IN PNEVMATIKE | | | | | |
| Vzmetenje | Spredaj | MacPhersonovo vpetje | | | |
| | Zadaj | Več vodilno vpetje | | | |
| Tyre size | 225/55 R18 | 225/55 R18, 225/50 R19 | | | |
| Teža | | | | | |
| Teža praznega vozila | kg | 1.705-1.707 | 1.765-1.804 | 1.865-1.904 | |
| Največja dovoljena masa | kg | 2.180 | 2.250 | 2.360 | |
| Vlečna | kg | 750 (z zavoro) / 750 (brez zavore) | | | |
| ZMOGLJIVOST | | | | | |
| Največja hitrost | km/h | 150 | | | |
| 0-100 km/h | sec | 9.6 | 8.7 | 7.4 | |
| Poraba električne energije (WLTP)*1 | Kombinirana | Wh/km | 149 | 151 | 166 |
| | Doseg vožnje (WLTP)*1 | Kombinirana | km | 344 | 426 |

Vse navedene številke so podatki proizvajalca. Specifikacije se lahko spremenijo brez predhodnega obvestila. Poraba električne energije in doseg, prikazana v -(*1), sta bila izmerjena v skladu z globalno usklajenim preskusnim postopkom za lahka vozila (WLTP) in sta namenjena primerjavi z drugimi vozili, preskušeni po enakem tehničnem postopku. Te vrednosti se lahko razlikujejo od dejanskih rezultatov vožnje, saj so odvisne od številnih dejavnikov, kot so dodatna oprema vozila, vremenske in cestne razmere, način vožnje in obremenitev vozila.



© 2026 Magyar Suzuki Corporation Ltd., Podružnica v Sloveniji. Vse pravice pridržane. Informacije so bile točne v času tiska kataloga. Pridržujemo si pravico do sprememb oblike, opreme, tehničnih specifikacij, barv in cen brez predhodnega obvestila. Ta katalog je informativnega značaja, ni pravno zavezujoč dokument in ne pomeni ponudbe kupcu. Pred nakupom vozila se posvetujte s pooblaščenim trgovcem Suzuki. Seznam vseh pooblaščenih trgovcev Suzuki je na voljo na spletni strani www.suzuki.si. Razmnoževanje tega kataloga ni dovoljeno brez izrecnega dovoljenja družbe Magyar Suzuki Zrt., Podružnica v Sloveniji.

SUZUKI MOTOR CORPORATION

Magyar Suzuki Corporation Ltd.
Podružnica v Sloveniji/Branch office Slovenia
www.suzuki.si
©2026

080 34 49
BREZPLAČNI INFO

Vaš SUZUKI prodajalec